

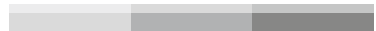

www.stockergarden.com



MANUALE DI ISTRUZIONI
MANUAL DE INSTRUCCIONES
BENUTZERHANDBUCH
USER MANUAL

Art. 312



Forbice Magma E-35 TP
Tijera Magma E-35 TP
Schere Magma E-35 TP
Pruning shears Magma E-35 TP



Via Industria 1/7 Industriestraße - I-39011 Lana (BZ)

Tel. +39 0473 563277 - Fax +39 0473 563482

info@stockergarden.com - www.stockergarden.com

REV. 02





MAGMA SYSTEM

IL MAGMA SYSTEM TI OFFRE UNA GRANDE FLESSIBILITÀ PER ...

EL MAGMA SYSTEM TE OFRECE UNA GRAN FLEXIBILIDAD PARA ...

DAS MAGMA-SYSTEM BIETET NOCH MEHR FLEXIBILITÄT FÜR ...

THE MAGMA SYSTEM OFFERS YOU GREAT FLEXIBILITY TO ...



...
POTARE

PODAR
EFFIZIENTES
SCHNEIDEN
PRUNE



Art. 312
35 MM
FORBICE MAGMA E-35 TP
TUERA MAGMA E-35 TP
SCHERE MAGMA E-35 TP
PRUNING SHEARS MAGMA E-35 TP



Art. 316
80 MM
MOTOSEGA MAGMA E-100 LM
MOTOSIERRA MAGMA E-100 LM
MOTORSÄGE MAGMA E-100 LM
CHAINSAW MAGMA E-100 LM



Art. 317
120 MM
MOTOSEGA MAGMA E-150 LM
MOTOSIERRA MAGMA E-150 LM
MOTORSÄGE MAGMA E-150 LM
CHAINSAW MAGMA E-150 LM



Art. 318
180 MM
MOTOSEGA MAGMA E-200 LA
MOTOSIERRA MAGMA E-200 LA
MOTORSÄGE MAGMA E-200 LA
CHAINSAW MAGMA E-200 LA



Art. 313/7
BATERIA LI-ION
BATERIA LI-ION
BATTERIE LI-ION
LI-ION BATTERY



Art. 325
**BATERIA
MAGGIORATA
4.0 AH**
BATERIA ALIMENTADA
MAGMA 4.0 AH
**BATTERIE MAGMA
VERSTÄRKT 4.0 AH**
MAGMA HIGH CAPACITY
BATTERY 4.0 AH



Art. 326
**CAVO DI
ALIMENTAZIONE
MAGMA 160**
CABLE DE ALIMENTACIÓN
MAGMA 160
KABEL MAGMA 160
CABLE MAGMA 160



...
**POTARE DA
TERRA**

PODAR DEL SUELO
ENTASTEN VOM
BODEN
PRUNE FROM THE
GROUND



Art. 580/581
**MANICO TELESCOPICO
MAGMA**
MANGO TELESCOPICO MAGMA
TELESKOPSTIEL MAGMA
MAGMA TELESCOPIC HANDLE



Art. 584/585
**MANICO TELESCOPICO
ORIENTABILE MAGMA**
MANGO GIRATORIO TELESCÓPICO MAGMA
TELESKOPSTIEL MAGMA MIT KUGELGELENK
MAGMA TELESCOPIC SWIVEL HANDLE



Art. 612
35 MM
TRONCARAMI MAGMA E-100 TR
CORTARRAMAS MAGMA E-100 TR
ASTSCHERE MAGMA E-100 TR
LOPPER MAGMA E-100 TR



Art. 613
35 MM
TRONCARAMI MAGMA E-140 TR
CORTARRAMAS MAGMA E-140 TR
ASTSCHERE MAGMA E-140 TR
LOPPER MAGMA E-140 TR

UNA SOLUZIONE A PIÙ NECESSITÀ

UNA SOLUCIÓN A MÚLTIPLES NECESIDADES

ÜBERZEUGENDE LÖSUNG FÜR VIELE ANWENDUNGEN

ONE SOLUTION FOR MULTIPLE NEEDS

Gli utensili della linea Magma System sono studiati per offrire una grande versatilità. La combinazione di più elementi consente di far fronte ad ogni esigenza: permette una potatura adattabile alle varie tipologie di piante, eleva le possibilità di taglio anche ai rami più alti, aumenta i tempi di lavoro in campo. A completare l'offerta è presente una vasta gamma di accessori per trasporto, protezione e manutenzione.

Las herramientas de la línea Magma System están diseñadas para ofrecer una gran versatilidad. La combinación de varios elementos permite satisfacer todas las necesidades: permite una poda adaptable a los distintos tipos de plantas, eleva las posibilidades de corte incluso las ramas más altas, aumenta el tiempo de trabajo en el campo. Para completar la oferta, existe una amplia gama de accesorios para transporte, protección y mantenimiento.

Die Magma-Systemlösung wurde für einen vielseitigen Einsatz konzipiert. Die Kombination verschiedener Schnittwerkzeuge und deren Zubehör bieten maximale Sicherheit und Flexibilität bei unterschiedlichsten Anwendungen. Optimale Performance mit der verstärkten Batterie für ein längeres Arbeiten und funktionale Teleskopstiele für ein sicheres Entasten vom Boden. Utensilien für Transport, Sicherheit und Instandhaltung runden das Profil ab.

The tools of the Magma System line are designed to offer great versatility. The combination of several elements allows you to meet every need: it allows pruning that can be adapted to the various types of plants, increases the possibility of cutting even with the highest branches, increases the working time. To complete the offer, there is a wide range of accessories for transport, protection and maintenance.



ACCESSORI

ACCESORIOS

ZUBEHÖR

ACCESSOIRES



Art. 427

FODERO PER BATTERIE

FUNDA PARA BATERÍAS
BATTERIENTASCHE
BATTERIES BAG



Art. 426/429

FODERI PER FORBICI ELETTRICHE

FUNDAS PARA TIJERAS ELÉCTRICAS
TASCHEN FÜR ELEKTRISCHE BAUMSCHERE
SHEATHS FOR ELECTRIC SHEARS



Art. 430

FODERO PER MOTOSEGHE ELETTRICHE

FUNDA PARA MOTOSIERRAS ELÉCTRICAS
TASCHE FÜR ELEKTRISCHE MOTORSÄGEN
SHEATH FOR ELECTRIC CHAINSAWS



Art. 24115

CUFFIA ANTIRUMORE

PROTECTOR AUDITIVO
GEHÖRSCHUTZ
HEARING PROTECTOR



Art. 1662/1668/1674

ABBIGLIAMENTO RISCALDABILE NUCLOR

VESTIMENTA CALEFACTABLE NUCLOR
BEHEIZBARE BEKLEIDUNG NUCLOR
NUCLOR HEATABLE CLOTHING



Art. 23112/24112

GUANTI ANTI-TAGLIO PER MOTOSEGA

GUANTES ANTI-CORTE PARA MOTOSIERRA
SCHNITTFESTE HANDSHUHE FÜR MOTORSÄGE
ANTI-CUT GLOVES FOR CHAINSAW



Art. 431

ORDINEX ZAINO PER ATTREZZI DI POTATURA

ORDINEX MOCHILA PARA HERRAMIENTAS DE PODA
ORDINEX RUCKSACK FÜR BAUMSCHNITTGERÄTE
ORDINEX BACKPACK FOR PRUNING TOOLS



Art. 24116/24117/24118

OCCIALI PROTETTIVI

GAFAS DE PROTECCIÓN
SCHUTZBRILLEN
PROTECTIVE GOGGLES



Art. 9082

OLIO SPRAY MULTIUSO

ACEITE SPRAY MULTIFUNCIÓN
ÖL MULTIFUNKTIONSSPRAY
MULTIFUNCTION SPRAY-OIL



Art. 9083

GRASSO SPRAY LUBRIFICANTE

GRASA SPRAY LUBRICANTE
SPRÖH-FETT
LUBRICANT SPRAY-GREASE



Art. 9085

BLADEUP 250 PULITORE PER LAME E CATENE

BLADEUP 250 LIMPIADOR DE CUCHILLAS Y CADENAS
BLADEUP 250 KLINGEN-UND KETTENREINIGER
BLADEUP 250 BLADE AND CHAIN CLEANER



Art. 9086/9087

PROBLADE OLIO BIODEGRADABILE

PROBLADE ACEITE BIODEGRADABLE
PROBLADE BIO-KETTENÖL
PROBLADE BIODEGRADABLE OIL



POTARE PIÙ A LUNGO

PODAR MÁS TIEMPO
LÄNGERES ARBEITEN
PRUNE LONGER



Per ulteriori informazioni sul prodotto:

Para más informaciones sobre el producto:

Für weitere Informationen zum Produkt:

For further information about the product:

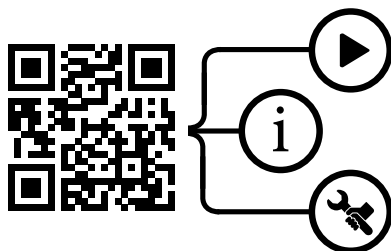

Art. 312

Forbice Magma E-35 TP

Introduzione

La forbice Magma E-35 TP è un prodotto di ultima tecnologia, che assicura una buona portabilità, durata e facilità d'uso.

Questo manuale d'uso contiene informazioni importanti per la sicurezza, per la costruzione, il funzionamento, la manutenzione, la conservazione e per risolvere i problemi. Conservate le istruzioni in modo che siano sempre disponibili ad altri utenti. Le caratteristiche tecniche, descrizioni ed illustrazioni riportate in questo manuale sono le più accurate possibili secondo le conoscenze al momento della pubblicazione, ma possono essere modificate senza preavviso.

Qualora si utilizzasse questo prodotto per altri scopi da quelli consentiti, si potrebbe danneggiare e causare lesioni personali. L'operatore si assume la piena responsabilità per qualsiasi incidente avvenuto durante l'utilizzo, per lesioni ai danni di terzi o per lo smarrimento del prodotto. Stocker srl non è responsabile per i danni causati da un uso non conforme o improprio.

Indice

1. Descrizione generale	8
2. Fornitura	9
3. Avvertenze per uso in sicurezza	10
• Simboli	10
• I simboli nel manuale	10
• I simboli sulla batteria	11
• I simboli sul caricabatterie	11
• Istruzioni generali per la sicurezza degli utensili elettrici	12
• Sicurezza dell'area di lavoro	12
• Sicurezza elettrica	12
• Sicurezza personale	13
• Sicurezza nell'uso degli utensili elettrici	14
• Precauzioni per gli utensili a batteria	15
• Istruzioni speciali di sicurezza	15
• Altre istruzioni di sicurezza	16
• Istruzioni di sicurezza speciali per utensili alimentati a batteria	16
• Altri rischi	17
4. Parametri tecnici	18
5. Componenti e ricambi	20
6. Montaggio	22
7. Utilizzo	23
• Modalità di funzionamento	23
• Istruzioni d'uso	24
• Istruzioni generali	26
• Ricarica della batteria	27

Art. 312

Forbice Magma E-35 TP

Indice

• Condizioni di lavoro	28
• Corretto uso del caricabatterie	28
• Avvertenze d'uso	29
• Lettura dello schermo LED	30
• Spie acustiche	32
8. Pulizia e manutenzione	33
• Composizione del kit manutenzione	33
• Pulizia	34
• Lubrificazione delle lame	34
• Procedure di smontaggio e montaggio per la manutenzione	35
• Affilatura	36
9. Dove riporre la forbice elettrica	38
• Stoccaggio	38
• Temperature di stoccaggio consigliate	38
10. Smaltimento dei rifiuti e protezione dell'ambiente	39
11. Problematiche	40

1

Descrizione generale

Questa forbice elettrica può essere utilizzata per la potatura di rami, siepi e cespugli. Questo dispositivo può essere utilizzato solo da persone adulte e qualificate, in buono stato di salute e non sotto l'effetto di alcool o droghe. I minorenni, di età superiore ai 16 anni, possono utilizzare il dispositivo sotto la supervisione di un adulto. L'utilizzo non è consentito a disabili e ai minorenni di età inferiore ai 16 anni. È particolarmente leggera e ha un design compatto ed ergonomico, questo per garantire un semplice utilizzo con una sola mano e ridurre lo sforzo. La forbice è dotata di una batteria ricaricabile agli ioni di litio da 2,6 Ah/21,6 V e di una batteria di ricambio supplementare, ciascuna con un'autonomia di 3 ore di funzionamento.

L'operatore ha a disposizione due modalità di funzionamento: taglio progressivo, dove le lame si chiudono seguendo il movimento del grilletto, e taglio automatico, dove le lame si chiudono completamente all'azionare del grilletto. Inoltre, l'apertura della lama è completamente personalizzabile dall'operatore, con il risultato di una perfetta flessibilità durante il lavoro.

Il prodotto viene fornito in una pratica e robusta valigetta che include uno spazio aggiuntivo per la conservazione di una terza batteria opzionale, un caricabatteria, un kit di manutenzione e due foderi, uno per la forbice e uno per le batterie. La forbice da potatura è inoltre dotata di un blocco di sicurezza, questo consente di prevenire eventuali rischi per l'operatore durante le fasi di non utilizzo del prodotto. Dopo 10 minuti di inutilizzo, la forbice si spegne automaticamente.

Art. 312

Forbice Magma E-35 TP

Fornitura

2

Art. 312 - Forbice Magma E-35 TP:

1. Forbice Magma E-35 TP
2. 2x batterie Li-Ion
3. Caricabatteria doppio
4. Kit manutenzione
5. Manuale di istruzioni
6. Valigetta
7. Fodero per forbici elettriche
8. Fodero per batterie
9. Fascicolo sulla garanzia

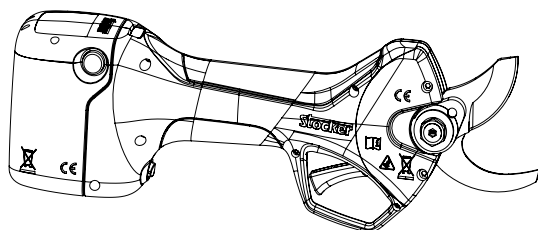

3

Avvertenze per uso in sicurezza

Al fine di proteggere la vostra sicurezza e quella degli altri, vi preghiamo di leggere attentamente questo manuale prima di utilizzare le vostre nuove forbici. Conservare questo manuale in un luogo sicuro. Qualora il prodotto cambi possessore, siete pregati di consegnare questo manuale al nuovo proprietario.

Simboli

In questa sezione sono riportati i simboli di sicurezza della macchina.

I simboli nel manuale



Attenzione: Usare estrema cautela per evitare danni materiali o lesioni personali.



Istruzioni: Procedure per prevenire danni e istruzioni di sicurezza.



Leggere attentamente: Leggere attentamente il manuale di istruzioni.



Guanti: Si prega di indossare guanti per proteggere le mani e le dita da eventuali lesioni.



Protezioni per occhi e orecchie: Indossare una protezione per gli occhi e le orecchie.



Umidità: Non lavorare sotto la pioggia.



Smaltimento: Non smaltire la forbice, le batterie e il caricabatteria nei rifiuti domestici. Le batterie, il caricabatteria e le forbici usate devono essere portate alla stazione di riciclaggio locale.



Pericolo di cesoiamento: Utilizzando questo utensile elettrico sussiste il rischio di tagliarsi o amputarsi completamente una o più estremità del corpo.

Art. 312

Forbice Magma E-35 TP

Avvertenze per uso in sicurezza

3

I simboli sulla batteria



Batteria al litio. Non smaltire con i rifiuti domestici.



Non avvicinare la batteria al fuoco poiché potrebbe esplodere.



Non conservare la batteria in acqua o in ambienti umidi poiché potrebbe esplodere.



Non esporre la batteria alla luce diretta del sole o a superfici calde, poiché potrebbe esplodere (temperatura massima 60 °C).



Smaltimento: Non smaltire la forbice, le batterie e il caricabatteria nei rifiuti domestici. Le batterie, il caricabatteria e le forbici usate devono essere portate alla stazione di riciclaggio locale.

I simboli sul caricabatteria



Solo per uso interno.



Connettore coassiale con polo positivo interno e polo negativo esterno.



Contenuto di metalli pesanti conforme alla direttiva RoHS.



Dispositivo di classe di protezione II.



Dispositivo di classe di protezione IP20.



Protezione da temperature elevate, massima temperatura ambiente 35°C.



Classe di efficienza energetica del dispositivo.



Smaltimento: Non smaltire la forbice, le batterie e il caricabatteria nei rifiuti domestici. Le batterie, il caricabatteria e le forbici usate devono essere portate alla stazione di riciclaggio locale.

3

Avvertenze per uso in sicurezza

Istruzioni generali per la sicurezza degli utensili elettrici



Attenzione!

1. Leggere tutte le istruzioni e le indicazioni di sicurezza. La mancata osservanza delle avvertenze e delle istruzioni riportate di seguito può provocare scosse elettriche, incendi e/o lesioni gravi.
2. Conservare tutte le istruzioni e le indicazioni di sicurezza per consultarle in futuro.
3. In tutti i seguenti termini di avvertenza, "utensile elettrico" si riferisce a un utensile alimentato a batteria (senza fili).

Sicurezza dell'area di lavoro

1. Mantenere l'area di lavoro pulita e luminosa. Una scarsa visibilità può causare incidenti.
2. Non utilizzare l'utensile elettrico in un ambiente pericoloso, come ad esempio in aree con liquidi, gas o polveri infiammabili. Le scintille degli utensili elettrici infiammano la polvere o il gas.
3. Utilizzare l'utensile elettrico senza distrazioni. Una disattenzione potrebbe far perdere il controllo dell'utensile.

Sicurezza elettrica

1. Evitare il contatto corporeo con superfici messe a terra come tubi, radiatori, rubinetti e frigoriferi. Se il vostro corpo non è isolato, aumenterà il rischio di scosse elettriche.
2. Non esporre l'utensile elettrico alla pioggia. L'acqua all'interno dell'utensile elettrico aumenterà il rischio di scosse elettriche.
3. Qualora sia inevitabile ricaricare la batteria in un luogo umido, utilizzare un dispositivo a corrente residua (RCD). L'uso di un dispositivo RCD riduce il rischio di scosse elettriche.

Art. 312

Forbice Magma E-35 TP

Avvertenze per uso in sicurezza

3

Sicurezza personale



Pericolo di cesoiamento

1. Utilizzando questo utensile elettrico sussiste il rischio di tagliarsi o amputarsi completamente una o più estremità del corpo.
2. È necessario essere svegli, vigili e prestare molta attenzione durante l'utilizzo degli utensili elettrici. Non utilizzare l'utensile quando si è stanchi o sotto l'effetto di droghe e farmaci. La stanchezza o la perdita di coscienza durante il funzionamento dell'utensile elettrico può causare gravi lesioni personali.
3. Utilizzare dispositivi di protezione individuale. Indossare sempre occhiali di protezione e dispositivi di sicurezza come maschere antipolvere, scarpe di sicurezza antiscivolo, elmetti, protezioni per l'udito, ecc. Indossare l'equipaggiamento di sicurezza in condizioni adeguate può ridurre le lesioni personali.
4. Per evitare un avvio accidentale dell'utensile, assicurarsi sempre che l'interruttore sia in posizione off quando si collega alla corrente, alla batteria, quando si prende o si trasporta.
5. Rimuovere tutte le chiavi di regolazione o gli attrezzi prima di avviare l'utensile elettrico. Una chiave o un attrezzo lasciato sulle parti mobili dell'utensile elettrico può causare lesioni personali.
6. Attenzione a non sbilanciarsi troppo e non perdere l'equilibrio. Fate sempre attenzione al vostro punto d'appoggio e all'equilibrio del corpo. Ciò consente un buon controllo dell'utensile elettrico soprattutto in situazioni impreviste.
7. Vestirsi in modo appropriato. Non indossare abiti larghi o gioielli. Tenere gli indumenti, i guanti e i capelli lontano dalle parti in movimento. Gli abiti larghi, gli accessori o capelli lunghi possono rimanere impigliati nelle parti in movimento.

3

Avvertenze per uso in sicurezza

Sicurezza nell'uso degli utensili elettrici

1. Non sovraccaricare l'utensile utilizzandolo oltre le specifiche di funzionamento predefinite. Scegliere l'utensile elettrico giusto renderà il vostro lavoro più efficiente e molto più sicuro.
2. Non tentare di utilizzare l'utensile se uno qualsiasi degli interruttori non funziona correttamente. Gli utensili elettrici che non possono essere correttamente controllati con gli interruttori sono pericolosi e devono essere riparati.
3. Scollegare l'utensile elettrico dalla batteria prima di qualsiasi regolazione, pulizia, manutenzione, sostituzione degli accessori o prima dello stoccaggio. Questa disposizione ridurrà il rischio di un avvio accidentale dell'utensile.
4. Conservare gli utensili elettrici fuori dalla portata dei bambini.
5. Non permettere che siano utilizzati da persone che non hanno familiarità con gli utensili elettrici o che non hanno letto queste istruzioni. Gli utensili elettrici sono pericolosi se utilizzati da persone non adeguatamente istruite.
6. Manutenzione dell'utensile: verificare che le parti mobili siano in posizione o siano bloccate, controllare i danni ai componenti e le altre condizioni che influenzano il funzionamento dell'utensile. In caso di danni, l'utensile elettrico deve essere riparato prima di utilizzarlo. Molti incidenti sono causati da utensili elettrici in cattivo stato di manutenzione.
7. Mantenere le lame sempre affilate e pulite. Gli utensili ben curati con lame affilate hanno meno probabilità di rimanere bloccati e sono semplici da gestire.
8. Utilizzare l'utensile elettrico, gli accessori e gli attrezzi in conformità alle istruzioni per l'uso e alle condizioni di lavoro. L'utilizzo di utensili elettrici per operazioni che non corrispondono al loro impiego può essere pericoloso.

Art. 312

Forbice Magma E-35 TP

Avvertenze per uso in sicurezza

3

Precauzioni per gli utensili a batteria

1. Prima di inserire la batteria nella vostra forbice, assicuratevi che l'interruttore sia posizionato su Off. L'inserimento della batteria in un utensile elettrico il cui interruttore è attivato può causare un incidente o danni all'utensile.
2. Ricaricare solo con il caricabatterie incluso nella fornitura o fornito da Stocker srl. Quando si utilizza un caricabatterie non adatto, sussiste il pericolo di incendio.
3. Utilizzare solo le batterie incluse nella fornitura o fornite da Stocker srl. L'uso di batterie non originali può causare danni e rischi di incendio.
4. Tenere lontano dalla batteria oggetti metallici, come graffette, monete, chiavi, chiodi, viti o altri piccoli oggetti metallici, che potrebbero collegare un terminale all'altro. Un corto circuito sui terminali della batteria può causare un incendio.
5. Se usata in modo inappropriato, il liquido della batteria potrebbe fuoriuscire ed è necessario evitare il contatto. In caso di contatto accidentale, sciacquare abbondantemente con acqua. Se il liquido entra in contatto con gli occhi, rivolgersi ad un medico. Il liquido fuoriuscito dalla batteria è corrosivo e provoca bruciature.

Istruzioni speciali di sicurezza

1. Tenere l'utensile ad almeno 40 cm di distanza da tutte le parti del corpo.
2. Non rimuovere i rami tagliati mentre la lama è in movimento.
3. Non tenere in mano gli oggetti che si intende tagliare.
4. Rimuovere i rami tagliati solo quando l'alimentazione è disattivata.
5. Quando si usano le forbici da potatura, una leggera svista può provocare gravi lesioni personali.
6. Spostare le forbici da potatura sempre dall'impugnatura e quando la lama è ferma.
7. L'uso attento delle forbici riduce il rischio di lesioni provocate dalla lama.

3

Avvertenze per uso in sicurezza

Altre istruzioni di sicurezza

1. Per la sicurezza personale, indossare abbigliamento adeguato, come stivali antiscivolo e pantaloni, guanti e occhiali protettivi.
2. Non indossare abiti larghi e lunghi e non indossare gioielli per evitare che rimangano impigliati nelle parti in movimento.
3. Non utilizzare questo strumento a piedi nudi o in pantofole.
4. Non utilizzare le forbici sotto la pioggia o in prossimità di forti campi magnetici.
5. Questo prodotto è progettato per tagliare rami o siepi. Non utilizzare per tagliare altri materiali. Non tentare di rimuovere la lama inceppata finché non si disattiva l'alimentazione.
6. Prima di iniziare a tagliare, controllare gli oggetti nascosti tra i rami o le siepi, come fili, cavi, ecc.
7. Tenere sempre l'utensile con una mano e mantenere almeno 15 cm di distanza dall'altra mano.
8. Non utilizzare questo strumento vicino a liquidi o gas infiammabili. Un corto circuito potrebbe causare un'esplosione o un incendio.
9. La lama deve essere ispezionata e affilata regolarmente. Una lama non affilata scaricherà rapidamente la batteria.
10. A meno che non abbiate ricevuto una formazione, non riparate da soli le vostre forbici. Le riparazioni non descritte in questo manuale possono essere eseguite solo da personale specializzato del rivenditore locale autorizzato o di Stocker srl.

Istruzioni di sicurezza speciali per utensili alimentati a batteria

1. Prima dell'utilizzo o delle operazioni di ricarica, assicurarsi che la batteria e il caricabatteria siano entrambi asciutti.
2. Prima di inserire la batteria assicuratevi che l'interruttore sia posizionato su Off. In caso contrario si potrebbero causare danni al dispositivo.
3. Il caricabatterie è stato concepito per un uso interno, assicurarsi che la batteria sia ricaricata di conseguenza.
4. Prima di pulire il caricabatterie, scollegarlo dalla presa di corrente e dalla batteria in

Art. 312

Forbice Magma E-35 TP

Avvertenze per uso in sicurezza

3

modo da ridurre i rischi legati alla sicurezza.

5. Non lasciare la batteria sotto la luce diretta del sole per lungo tempo. Non posizionare la batteria su un riscaldatore. Il calore può danneggiare la batteria e aumenta il pericolo di esplosione.
6. Prima della ricarica, assicurarsi che la batteria sia completamente raffreddata.
7. Non aprire la batteria in modo da evitare danni meccanici, causare un corto circuito o l'emissione di un gas nocivo per le vie respiratorie. In caso di malessere, respirare aria fresca e consultare un medico.
8. Non utilizzare una batteria non ricaricabile o qualsiasi altra fonte di alimentazione non approvata da Stocker srl.

Altri rischi

Anche con l'uso corretto di questo strumento elettrico, alcuni rischi continueranno ad esistere. A causa delle sue caratteristiche strutturali, questo utensile può presentare alcuni pericoli nascosti:

1. Tagliarsi
2. Causare danni all'udito quando non si adoperano adeguate protezioni
3. Danni al corpo dovuti al funzionamento prolungato o improprio dell'apparecchio



Attenzione!

Quando è in funzione, il dispositivo elettrico genera un campo elettromagnetico. In determinate circostanze, questo campo magnetico può compromettere la funzione dei dispositivi impiantati nel corpo umano. Al fine di evitare gravi lesioni, si consiglia ai portatori di impianti di consultare il medico e il produttore dell'impianto, prima di utilizzare questo prodotto.



Non toccare la lama mentre la forbice è in funzione.

4

Parametri tecnici

Art. 312 - Forbice Magma E-35 TP

1. Diametro di taglio massimo: 35 mm
2. Tensione nominale: DC 21,6 V
3. Potenza nominale: 300 W
4. Corrente nominale: 45.0 A
5. Punto di arresto dispositivo di protezione: ≥ 60 A
6. Peso: 1000 g
7. Lunghezza delle forbici: 28 cm
8. Rumore - Lp*: 75 dB (A)
9. Livello di protezione: II 

*Livello di pressione sonora a 1 m

Art. 312

Forbice Magma E-35 TP

Parametri tecnici

4

Batteria (Li-ion)

1. Capacità: 2.6 Ah
2. Tensione: 21,6 V
3. Ore di funzionamento per ogni batteria*: 3 ore
4. Quantità tagli**: 2000
5. Peso batteria: 330 g

*Testato su Ø medio 25 mm.

** Per singola batteria. Testato su Ø medio 25 mm.

Caricabatterie

1. Tensione nominale: 100-240 V AC ,50-60 Hz
2. Tensione di uscita: DC 21 V
3. Corrente di ricarica: 1.4 A
4. Tempo di ricarica: 2 ore
5. Livello di protezione: II 

5

Componenti e ricambi

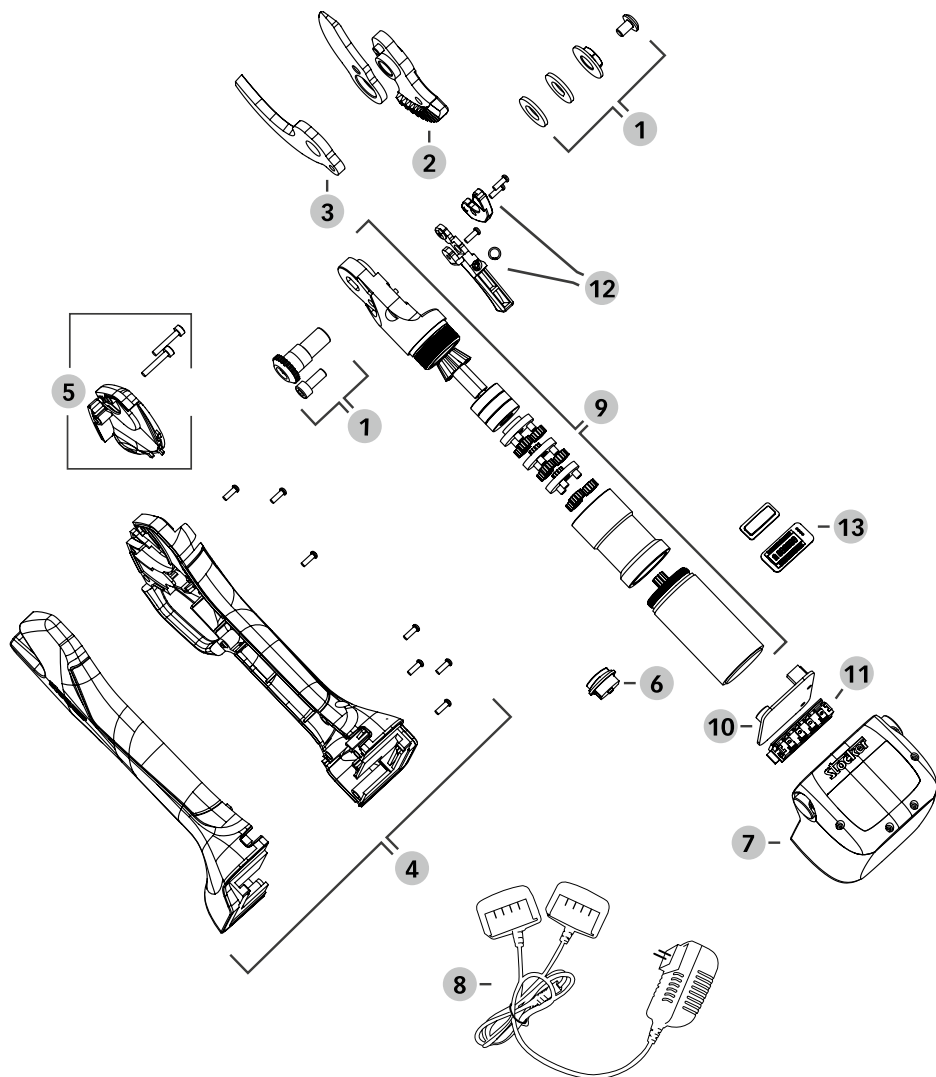

Art. 312

Forbice Magma E-35 TP

Componenti e ricambi

5

Ricambi per la forbice

1	312/1	Kit di fissaggio lama
2	312/2	Lama per forbice elettrica
3	312/3	Controlama per forbice elettrica
4	312/4	Set copertura per forbice elettrica
5	312/5	Copertura di testa per forbice elettrica
6	310/6	Interruttore
7	312/7	Batteria Li-Ion
8	312/8	Caricabatteria doppio
9	312/9	Motoriduttore con attacco per lama
10	312/10	Circuito stampato
11	312/11	Contatti per batteria
12	312/12	Grilletto con sensore
13	312/13	Display LED
	312/14	Kit viti completo
	312/15	Valigetta per forbice elettrica

6**Montaggio****Forbice Magma E-35 TP**

Si prega di controllare che la forbice e le batterie siano pulite e asciutte.

Incastrare la batteria sul corpo della forbice facendola scorrere verso il basso: se posizionata correttamente, emette un "click". Per scollegare la batteria dal corpo della forbice, premere i due pulsanti laterali e far scorrere verso l'alto.

Art. 312

Forbice Magma E-35 TP

Utilizzo

7

Modalità di funzionamento

Taglio progressivo: le lame si chiudono progressivamente seguendo la pressione esercitata sul grilletto consentendo un pieno controllo sulla potatura. Rilasciando il grilletto le lame si riaprono completamente.

Taglio automatico: le lame si chiudono completamente ad ogni pressione del grilletto. Rilasciando il grilletto le lame si riaprono completamente.

Per entrambe le modalità di funzionamento sopra citate è possibile la completa personalizzazione dell'apertura delle lame.

Regolazione dell'apertura delle lame: è possibile personalizzare l'apertura delle lame, bloccandola in ogni punto, secondo le proprie esigenze di lavoro.

Blocco lame di sicurezza: consente di bloccare le lame ed evitare che queste si chiudano premendo accidentalmente il grilletto.

7

Utilizzo

Istruzioni d'uso**Modalità taglio progressivo:**

1. Premere l'interruttore di accensione ed attendere il segnale acustico (1 bip) e rilasciare.
2. Premere due volte in rapida successione il grilletto per sbloccare le lame. La forbice emetterà un segnale acustico (1 bip) ed aprirà le lame.
3. La forbice entrerà automaticamente in modalità di taglio progressivo. Ora è possibile avviare i lavori.

Cambio modalità di taglio automatico/progressivo:

1. Tenere premuto il grilletto fino al primo segnale acustico (1 bip) per attivare la modalità di taglio. Durante questa operazione le lame si chiuderanno e la forbice entrerà automaticamente in modalità di blocco lame.
2. Premere 2 volte il grilletto in rapida successione per sbloccare le lame. Ora è possibile avviare i lavori.

Regolazione dell'apertura massima della lama:

1. Impostare la forbice in modalità di taglio progressivo come descritto precedentemente.
2. Premere lentamente e progressivamente il grilletto per chiudere le lame fino a raggiungere l'apertura massima desiderata e fermarsi in posizione per circa 3 secondi. La forbice emetterà un segnale acustico (1 bip) per confermare la registrazione del comando. La forbice entra automaticamente in modalità blocco lame.
3. Premere due volte in rapida successione il grilletto per sbloccare le lame. La forbice emetterà un segnale acustico (1 bip) ed aprirà le lame.
4. La forbice è ora in modalità di taglio progressivo con la nuova apertura massima impostata. Ora è possibile avviare i lavori.

Art. 312

Forbice Magma E-35 TP

Utilizzo

7

Attenzione: per usare la forbice in modalità taglio automatico con un'apertura massima della lama personalizzata, impostare l'apertura della lama desiderata prima di attivare la modalità di taglio automatica.

Attenzione: per riportare l'apertura delle lame al massimo eseguire l'operazione di blocco e sblocco delle lame come descritto di seguito.

Blocco e sblocco lame di sicurezza manuale:

1. Per attivare il blocco lama di sicurezza tenere premuto due volte il grilletto fino a che la forbice non emette un segnale acustico seguito da tre segnali in rapida successione (1 bip, 1 bip-bip-bip). Durante questa operazione le lame si chiuderanno completamente. Se si preme il grilletto le lame non si muovono.
2. Per disattivare il blocco lama di sicurezza premere due volte il grilletto in rapida successione. La forbice emetterà un segnale acustico (1 bip) ed aprirà le lame alla massima apertura. Ora le lame si muoveranno ad ogni azionamento del grilletto.

Attenzione: ogni volta che la forbice viene messa manualmente in modalità blocco lame si resettano tutte le impostazioni dell'apertura lame e delle modalità. Una volta sbloccata, la forbice sarà in modalità taglio progressivo con apertura massima delle lame.

7**Utilizzo****Istruzioni generali**

Normalmente, i tagli sono uniformi e lisci e non causano danni alle piante. Se si verifica un'anomalia, è sufficiente rilasciare il grilletto e la lama si aprirà nella posizione massima per evitare lesioni personali o danni alle cose. Non utilizzare il dispositivo nei giorni di pioggia. Prima dell'uso, controllare se la lama è affilata. Per ottenere prestazioni ottimali ed evitare danni alle forbici, è necessario mantenere la lama sempre perfettamente affilata. Chiudere sempre le lame prima di spegnere la forbice per evitare danni accidentali a persone o cose.

Art. 312

Forbice Magma E-35 TP

Utilizzo

7

Ricarica della batteria



Non esporre la batteria a condizioni estreme come temperature elevate o a forti urti. In caso contrario, la perdita della soluzione elettrolitica causerà lesioni personali.



Prima dell'utilizzo o delle operazioni di ricarica, assicurarsi che la batteria e il caricabatteria siano entrambi asciutti.

- Al momento della consegna, la batteria di questo prodotto non è completamente carica. Pertanto, l'utente deve caricarla completamente prima di utilizzarla la prima volta.
- Non caricare la batteria per un lungo periodo di tempo, evitare di usare tutta l'energia della batteria, altrimenti la batteria si danneggerà.
- Se la batteria si scarica rapidamente dopo la ricarica, è un segnale che la batteria è esaurita e deve essere sostituita. Si possono utilizzare solo batterie originali. Per acquistare una nuova batteria, si può contattare un rivenditore locale o Stocker srl.
- Si raccomanda di rispettare le istruzioni di sicurezza, le norme e le informazioni ambientali.
- Posizionare il caricabatterie in una stanza tra i 10 °C e i 22 °C a temperatura ambiente per evitare l'ingresso di umidità.
- Controllare che l'interruttore sia in posizione Off.
- Connettere la batteria al caricabatteria mediante l'apposito incastro.

7

Utilizzo

- Accertarsi che l'alimentazione corrisponda alla potenza nominale sul caricabatterie e sull'adattatore.
- Quando la luce rossa sul caricabatterie è accesa, indica che la batteria è in ricarica, mentre la luce verde indica che la ricarica è completa. Il tempo medio di ricarica è di 2 ore.
- Al termine della ricarica, scollegare il caricabatteria dall'alimentazione e la batteria dal caricatore.
- Si prega di assicurarsi che la batteria venga ricaricata almeno una volta ogni sei mesi quando la forbice non viene utilizzata per un lungo periodo di tempo.

Condizioni di lavoro

1. Mantenere la temperatura di ricarica del caricabatterie e della batteria tra 0 °C ~ 45 °C e la temperatura di scarica della batteria tra -10 °C ~ +60 °C.
2. La temperatura di lavoro delle forbici da potatura è di -5 °C ~ +30 °C.

Corretto uso del caricabatterie

Prima dell'utilizzo o delle operazioni di ricarica, assicurarsi che la batteria e il caricabatteria siano entrambi asciutti.

1. Per caricare la batteria utilizzare solo il caricabatterie in dotazione. In caso contrario si possono verificare incendi o esplosioni. Utilizzare il caricabatterie corrispondente per garantire la sicurezza del dispositivo.
2. Controllare il caricabatterie, il cavo e la spina prima di ogni utilizzo. Se è danneggiato, farlo riparare da personale specializzato e utilizzare solo parti originali. Non utilizzare un caricabatterie difettoso e azionarlo da soli per garantire la sicurezza dell'apparecchio.
3. La presa di corrente utilizzata per il caricabatterie deve essere messa a terra. Assicurarsi che la tensione di alimentazione corrisponda al valore nominale della targhetta sul caricabatterie. In caso contrario, potrebbe esserci una scossa elettrica.
4. Scollegare il caricabatterie dalla rete elettrica prima di chiudere o aprire il collegamento alla batteria.
5. Tenere il caricabatterie pulito e lontano da ambienti umidi e dalla pioggia. Non utilizzare il caricabatterie

Art. 312

Forbice Magma E-35 TP

Utilizzo

7

all'aperto. L'ingresso di sporcizia o umidità aumenta il rischio di scosse elettriche.

6. Il caricabatterie può essere utilizzato solo per caricare la batteria originale. Se viene utilizzato per altre batterie, può causare lesioni personali e provocare incendi.
7. Evitare danni meccanici al caricabatterie. In caso contrario, si può causare un corto circuito interno.
8. Non utilizzare il caricabatterie sulla superficie di materiali infiammabili (come carta e tessuti).
9. Se l'apparecchiatura è danneggiata, deve essere sostituita dal servizio clienti per prevenire i rischi.
10. Al momento della consegna, la batteria di questo prodotto non è completamente carica. Pertanto, l'utente deve caricarla completamente prima di utilizzarla la prima volta. Per il primo ciclo di ricarica, consigliamo un tempo di almeno 2 ore. Inserire la batteria nella base e collegare il caricabatterie alla presa di corrente.
11. Al termine della ricarica, scollegare il caricabatteria dall'alimentazione e la batteria dal caricatore.
12. Il tempo di ricarica è di circa 2 ore dopo che la batteria è completamente scarica. Non caricare la batteria per un periodo maggiore, ciò potrebbe danneggiare la batteria.

Avvertenze d'uso



Quando si utilizza questo dispositivo, indossare indumenti adatti e guanti da lavoro. Il rischio di lesioni può essere notevolmente ridotto indossando gli adeguati dispositivi di protezione e garantendo il corretto funzionamento dell'apparecchio.



Assicurarsi che il dispositivo funzioni correttamente prima di ogni utilizzo. L'interruttore di avvio/spengimento e l'interruttore di sicurezza devono essere perfettamente funzionanti. Se l'interruttore è allentato, l'alimentazione deve essere disattivata. Se l'interruttore è danneggiato, non utilizzare l'apparecchio.



Assicurarsi che la tensione dell'alimentazione elettrica sia coerente con quella indicata sulla targhetta dell'apparecchio.



Assicurarsi che le forbici funzionino correttamente per garantire condizioni di lavoro ottimali.

7

Utilizzo



Quando si spegne il dispositivo, la lama continuerà a funzionare per alcuni secondi. Attendere che la lama si fermi. Non toccare o bloccare le lame in movimento. Questa è una fonte di pericolo!

1. Se le forbici smettono di funzionare dopo un lungo uso e si sentono quattro segnali acustici rapidi, si tratta di un'indicazione di protezione da sottotensione, ciò significa che la batteria è esaurita. Ricaricare il prima possibile.
2. Per risparmiare l'uso della batteria e garantire che le forbici abbiano la massima durata, non sovraccaricare il dispositivo ed evitare di tagliare rami di diametro superiore a 35 mm.
3. Se si incontra un ramo che non può essere tagliato, durante il processo di potatura, rilasciare il grilletto per riaprire le lame, quindi riprendere il normale lavoro di potatura.



Le forbici non devono essere spostate lateralmente durante il taglio, in modo da non danneggiare le lame. Non muovere mai la forbice da un lato all'altro quando è incastrata.

Letture dello schermo LED

Per determinare il livello di carica della batteria e tenere il conto dei tagli eseguiti (Tabella 1), la forbice è dotata di un pratico schermo LED di facile lettura.





Sullo schermo LED è anche possibile controllare eventuali altri segnali, relativi a guasti o manutenzioni necessarie. (Tabella 2)

Art. 312

Forbice Magma E-35 TP

Utilizzo

7

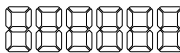
Display	Descrizione
	Batteria carica all'80 % - 100 %
	Batteria carica al 50 % - 80 %
	Batteria carica al 30 % - 50 %
	Carica batteria sotto al 30 %
	Il totale complessivo dei tagli eseguiti viene mostrato entro 10 secondi dall'accensione. Poi viene mostrato il totale dei tagli eseguiti dall'accensione.

(Tabella 1)

Codice	Descrizione	Soluzione
1 ↵	Errore corrente software	Sostituire il circuito stampato
3 ↵	Errore corrente circuito stampato	Sostituire il circuito stampato
4 ↵	Ingranaggio inceppato	Sostituire il motoriduttore
5 ↵	Voltaggio basso	Ricaricare la batteria
6 ↵	Voltaggio elevato	Sostituire il circuito stampato
7 ↵	Errore corrente hardware	Sostituire il circuito stampato
9 ↵	Capacità batteria bassa	Ricaricare la batteria
10 ↵	Motore disconnesso	Ricollegare i cavi o sostituire il motoriduttore
11 ↵	Errore sensore sicurezza	Sostituire il motoriduttore

(Tabella 2)

7

Utilizzo

Spie acustiche

Bip	Intervallo	Descrizione
1 volta		On oppure Off
1 volta		Lame aperte o chiuse
1 volta		Cambio modalità di taglio
3 volte	0.1 secondi	Blocco/sblocco di sicurezza
4 volte	0.1 secondi	La batteria si sta esaurendo. Ricaricare al più presto.
8 volte	0.1 secondi	Se il ramo non può essere tagliato 10 volte di seguito



Dopo due anni di utilizzo intensivo, consigliamo di effettuare un'ispezione e manutenzione completa delle forbici. Contattare il rivenditore locale.

Art. 312

Forbice Magma E-35 TP

Pulizia e manutenzione

8



Le operazioni di pulizia e manutenzione devono essere eseguite a forbice spenta, con lame chiuse e batteria scollegata.

Composizione del kit manutenzione

Attrezzo	Funzione
Chiave esagonale grande	Fissaggio lama
Brugola piccola	Apertura sportello ispezione lama
Brugola media	Svitare vite blocco lama
Brugola grande	Sblocco bullone a clip
Brugola XL	Svitare bullone centrale
Cacciavite	Svitare viti corpo macchina
Pietra corindone	Affilatura lame

8

Pulizia e manutenzione

Pulizia

Durante la pulizia della vostra forbice non spruzzatela e non immergetela in acqua.

1. Non spruzzare l'apparecchio con acqua e non immergerlo in acqua, altrimenti può causare scosse elettriche.
2. Tenere pulita l'impugnatura, il vano motore e le attrezzature.
3. Pulire con un panno umido o una spazzola.
4. Non utilizzare detergenti.
5. Pulire accuratamente la lama dopo ogni utilizzo.
6. Pulire la lama con un panno oleoso e spruzzare con uno spray protettivo per metalli.
7. Dopo 8 ore di funzionamento continuo, smontare il coperchio anteriore per rimuovere i trucioli di legno e le altre impurità all'interno.

Lubrificazione delle lame

Quando si fa un utilizzo intensivo della forbice, o dopo un prolungato periodo di non utilizzo, controllare regolarmente la lubrificazione degli ingranaggi delle lame.

Art. 312

Forbice Magma E-35 TP

Pulizia e manutenzione

8

Procedure di smontaggio e montaggio per la manutenzione

La manutenzione generale, la pulizia, la lubrificazione e la sostituzione delle lame richiedono un limitato grado di smontaggio e montaggio della vostra forbice.

1. Posizionare la forbice su un ripiano con la lama rivolta verso destra. Rimuovere lo sportellino di ispezione svitando le due viti.
2. Svitare la vite di bloccaggio.
3. Allentare il dado con filettatura sinistra e rimuoverlo. Successivamente rimuovere anche la rondella con cuscinetti a sfera.
4. Rimuovere la lama e applicare il grasso negli ingranaggi. Fare la stessa operazione anche in caso di sostituzione della lama, sulla nuova lama.
5. Girare la forbice sul lato opposto, con la lama rivolta verso sinistra. Svitare il bullone centrale e il bullone di bloccaggio della controlama.
6. Girare la forbice sul lato opposto, con la controlama rivolta verso destra, per rimuovere la controlama.
7. Applicare il grasso anche nel foro del bullone centrale.
8. Riapplicare la controlama (o l'eventuale nuova controlama) e fissarla con il bullone centrale.
9. Riapplicare il bullone di bloccaggio della controlama.
10. Inserire la lama.
11. Reinserire la rondella con cuscinetti a sfera, il dado con filettatura sinistra e fissare.
12. Reinserire la vite.
13. Riapplicare il coperchio e riavvitare le due viti.

8

Pulizia e manutenzione

Affilatura**Istruzioni generali**

Questa procedura è fondamentale perché determina la qualità del taglio, la durata della lama e la durata della batteria. Quanto più è difficile tagliare, tanta più potenza utilizza la vostra forbice.

- Quando si osserva che i tagli sono più lenti o quando si avverte una maggiore resistenza, controllare le lame ed affilarle.
- La frequenza di affilatura dipende dalle proprietà del legno (durezza e diametro), dalla velocità di potatura e dall'affilatura della lama (sono previste pietre speciali e olio per l'affilatura).
- Nelle prime fasi di utilizzo, per avere un'idea di quanto spesso sarà necessario affilare le lame, controllare il bordo della lama ogni 15 minuti.
- Regolare il taglio e il gioco della controlama per garantire che il taglio sia pulito e preciso. La distanza tra le lame deve essere regolata periodicamente in quanto l'attrito usura le lame nel punto di contatto. Il dado di tenuta è progettato in modo tale che sia possibile bloccarne la posizione con una clip che consente regolazioni periodiche in base alle necessità.
- Per regolare la lama in modo appropriato, con circa 0,03 mm di gioco, rimuovere la clip del dado di tenuta, ruotare il dado in senso orario. Al termine della regolazione bloccare il dado con la clip del dado.

Art. 312

Forbice Magma E-35 TP

Pulizia e manutenzione

8

Affilatura



Le operazioni di pulizia e manutenzione devono essere eseguite a forbice spenta e batteria scollegata.

Per affilare la lama con la pietra corindone inclusa del kit manutenzione, impugnare la forbice in posizione parallela al piano di lavoro, con il filo della lama rivolto verso l'alto. Inserire la pietra corindone tra le due lame come illustrato nella foto ed, esercitando una leggera pressione, far scorrere la pietra dall'interno verso la punta della lama, seguendo sempre il filo della lama. Ripetere questa azione alcune volte fino ad ottenere una lama affilata.

9

Dove riporre la forbice elettrica

Stoccaggio

La cosa più importante da tenere a mente prima di riporre le batterie agli ioni di litio della vostra forbice, è assicurarsi che le batterie siano completamente cariche e che l'alimentazione sia spenta.

1. Assicurarsi che la batteria sia completamente carica.
2. Assicurarsi che l'alimentazione sia spenta.
3. Evitare di conservare l'apparecchio in ambienti estremamente caldi o freddi.
4. Se la forbice non verrà utilizzata per un lungo periodo di tempo, scollegare la batteria prima di riporla.
5. Le batterie e i caricabatterie devono essere collocati in un luogo sicuro per evitare l'apporto di calore, e l'ingresso di polvere e umidità.
6. Le batterie devono essere conservate in un ambiente asciutto.

Temperature di stoccaggio consigliate:

A breve termine (meno di un mese)	- 20 ° C ~ 60 ° C
A medio termine (meno di sei mesi)	- 10 ° C ~ 35 ° C
A lungo termine (più di sei mesi)	0 ° C ~ 30 ° C

7. La batteria e le sostanze infiammabili devono essere tenute ad almeno 1,5 metri di distanza l'una dall'altra.
8. Per garantire la durata di vita dell'apparecchiatura e per evitare il suo degrado, essa deve essere conservata con una sufficiente carica della batteria.
9. Quando non viene utilizzata, ricaricare la batteria almeno una volta ogni sei mesi.
10. Non attivare l'interruttore di alimentazione durante la conservazione.

Art. 312

Forbice Magma E-35 TP

Smaltimento dei rifiuti e protezione dell'ambiente

10

Rimuovere la batteria dal dispositivo e riciclare l'apparecchiatura, le batterie, gli accessori e l'imballaggio in modo ecologico. L'apparecchio non deve essere smaltito con i comuni rifiuti domestici. L'apparecchiatura va consegnata al centro riciclaggio. Se l'apparecchiatura viene smontata le parti devono essere separate in base al tipo di materiale e consegnate al centro riciclaggio.

- Non smaltire la batteria con rifiuti domestici, fuoco (pericolo di esplosione) o acqua.
- In caso di perdite di gas o liquidi tossici, le batterie danneggiate possono rappresentare un rischio per l'ambiente e la salute dell'operatore.
- Scaricare tutta l'energia della batteria prima di smaltirla.
- Usare del nastro adesivo o incollare qualsiasi apertura della batteria per evitare cortocircuiti.
- Non smaltire la batteria carica.
- Smaltire la batteria secondo le norme locali.
- Inviare la batteria al punto di recupero delle batterie per un riciclaggio ecologico.
- Si prega di consultare la vostra azienda locale di gestione dei rifiuti o il nostro centro di assistenza.

11

Problematiche

Problemi	Cause	Soluzioni
La forbice non si avvia	<ol style="list-style-type: none"> 1. La batteria è scarica 2. La batteria non è collegata 3. Il blocco di sicurezza della lama non si sblocca 4. Guasto dell'interruttore 	<ol style="list-style-type: none"> 1. Ricaricare la batteria. Istruzioni a pag. 27. 2. Controllare che la batteria sia inserita correttamente nel vano. Se posizionata correttamente, emette un "click". 3./4. Inviare in riparazione presso un rivenditore locale autorizzato o da Stocker Srl.
Funzionamento intermittente	<ol style="list-style-type: none"> 1. Collegamenti interni allentati 2. Guasto dell'interruttore 	<ol style="list-style-type: none"> 1./2. Inviare in riparazione presso un rivenditore locale autorizzato o da Stocker Srl.
Lame surriscaldate	<ol style="list-style-type: none"> 1. La lama non è affilata 2. C'è uno spazio tra le lame 3. Scarsa lubrificazione, con conseguente eccessivo attrito 	<ol style="list-style-type: none"> 1. Affilare la lama o sostituirla. Istruzioni per l'affilatura a pag. 36, per la sostituzione a pag. 35. 2. Regolare la distanza tra le lame. Istruzioni a pag. 36. Se la regolazione non risolve il problema, sostituire la lama. Istruzioni a pag. 35. 3. Lubrificare la lama. Istruzioni a pag. 34.

Art. 312

Forbice Magma E-35 TP

Problematiche

11

Problemi	Cause	Soluzioni
Scarse prestazioni di taglio	<ol style="list-style-type: none"> 1. Scarsa lubrificazione, con conseguente eccessivo attrito 2. La lama è sporca 3. La lama non è affilata 4. Imperfetta tecnica di taglio 5. La batteria non è completamente carica 	<ol style="list-style-type: none"> 1. Lubrificare la lama. Istruzioni a pag. 34. 2. Pulire la lama. Istruzioni a pag. 34. 3. Affilare la lama o sostituirla. Istruzioni per l'affilatura a pag. 36, per la sostituzione a pag. 35. 4. Leggere con attenzione le istruzioni operative nella sezione „Utilizzo“. 5. Controllare il livello di carica della batteria. Istruzioni a pag. 30.
La batteria non si ricarica. Il caricatore fa una luce lampeggiante rossa.	<ol style="list-style-type: none"> 1. La batteria non è posizionata correttamente nel caricabatteria 2. Il caricabatteria non è collegato correttamente alla rete elettrica 3. I contatti del caricabatteria sono sporchi 4. La batteria o il caricabatteria sono danneggiati o difettosi 	<ol style="list-style-type: none"> 1. Controllare che la batteria sia inserita correttamente nel caricabatteria. Se posizionata correttamente, emette un “click”. 2. Connettere correttamente 3. Pulire con uno straccio asciutto 4. Provare a ricaricare entrambe le batterie con il caricabatteria. Se solo una delle due batterie viene ricaricata, l'altra batteria è danneggiata o difettosa. Se il caricabatteria non carica nessuna delle batterie, è danneggiato o difettoso. Contattare il rivenditore locale o Stocker srl per richiedere i ricambi.

Per assistenza e servizio, si prega di contattare il rivenditore locale o Stocker S.r.l.